

WERTER



CZ

NÁVOD K POUŽITÍ

DUTY 750 ponorné kalové čerpadlo





PŮVODNÍ NÁVOD K POUŽITÍ
CZ-24-01

1. VŠEOBECNÉ INFORMACE

Děkujeme, že jste si zakoupili čerpadlo značky Werter. Tento návod k použití obsahuje základní pokyny, které je třeba respektovat při instalaci a provozu čerpadla. Před uvedením čerpadla do provozu si pozorně přečtete tento návod. Dodržujte všechny bezpečnostní a výstražné pokyny a řiďte se uvedenými doporučeními. Tento návod je trvalou součástí čerpadla a v případě jeho prodeje nebo přemístění by měl být předán společně s čerpadlem.

Použité symboly

-  Nedodržení pokynů označených tímto symbolem může způsobit ohrožení zdraví osob anebo věcné škody na majetku.
-  Nedodržení pokynů označených tímto symbolem může ohrozit čerpadlo nebo jeho funkci.
-  Nebezpečí úrazu elektrickým proudem.

Dodržování tohoto návodu k použití je bezpodmínečným předpokladem pro ochranu zdraví osob a majetku při používání čerpadla a pro uznání odpovědnosti výrobce za případné vady výrobku v průběhu záruční lhůty čerpadla.

2. POPIS ČERPADLA

Tento návod k použití je určen pro čerpadla řady **Werter DUTY**, přičemž konkrétní model identifikujete podle typového štítku čerpadla. Čerpadla řady Werter DUTY jsou ponorná kalová odstředivá čerpadla s litinovým dvoukanálovým oběžným kolem.

Účel použití

Čerpadlo je určeno pro čerpání čisté nebo znečištěné vody s obsahem měkkých nečistot neabrazivního charakteru. Čerpadlo je vhodné pro odčerpávání splašků z jímek a septiků, fekálií, šedé odpadní vody, odpadní vody z biologických čističek, dešťové vody nebo surové vody. Jiné použití čerpadla je v rozporu s jeho určeným účelem.

 Čerpadlo není určeno pro čerpání abrazivních nečistot, jako je písek, štěrk, kamení aj. Čerpání těchto nečistot může způsobit rychlejší opotřebení hydraulické části a poškození čerpadla. Čerpadlo není určeno pro čerpání dlouhých vláknitých nečistot, které mohou čerpadlo zablokovat.

 Čerpadlo nesmí být používáno k čerpání slané vody, kapalných potravin, kapalin obsahujících agresivní nebo žíravé látky nebo chemikálie, kyselin, hořlavých, výbušných nebo těkavých kapalin, kapalin o teplotě vyšší než 40°C. Čerpání těchto kapalin je v rozporu s určeným účelem použití čerpadla.

Čerpadlo je určeno pro soukromé domovní instalace. Není určeno pro profesionální, komerční ani průmyslové použití.

Technické parametry

Model	DUTY 750
Max. dopravní výška	17 m
Max. čerpací výkon	22 m ³ /hod
Max. hloubka ponoru	5 m
Výtlačné hrdlo	vnitřní závit G 6/4" hadicový trn DN 50 s vnějším závitem G 6/4"
Max. průchodnost nečistot	15 mm
Povolený počet startů motoru	max. 20 startů za hodinu
Max. hustota čerpané kapaliny	1 200 kg/m ³
Max. teplota čerpané kapaliny	40 °C
pH čerpané kapaliny	4 – 10
Jmenovitý příkon P ₁	1 260 W
Jmenovitý výkon P ₂	750 W
Napětí, frekvence	1~230 V (+/- 10%), 50Hz
Jmenovitý proud	5,2 A
Kondenzátor	25 µF
Třída krytí	IP X8
Třída izolace	B
Kabel	10 m H07RN-F 3*1.0mm ²
Hmotnost	19 kg

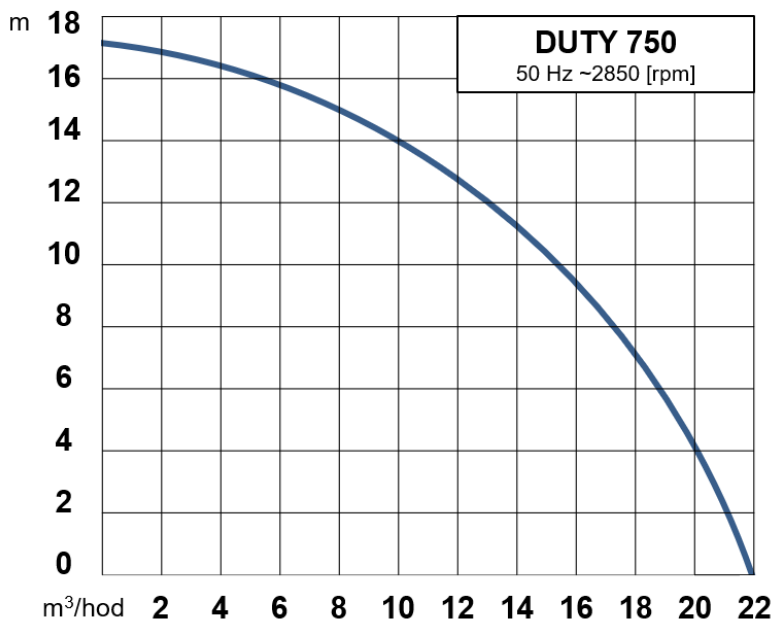
Výkonová charakteristika čerpadla

Konstrukce čerpadla

Čerpadlo je poháněno jednofázovým asynchronním suchoběžným motorem uloženým ve valivých ložiscích. Motor je chlazen okolní kapalinou, součástí motoru je integrovaná tepelná ochrana, která motor při přetížení vypne. Po ochlazení motoru se čerpadlo opět automaticky zapne. Elektromotor tvoří s čerpadlem jeden celek. Spirální skříň, plášť motoru a vrchní kryt čerpadla tvoří odlitek z šedé litiny. Rotor elektromotoru má prodlouženou nerezovou hřídel, na které je upevněno otevřené dvoukanálové oběžné kolo z šedé litiny. Hydraulickou část čerpadla a elektromotor odděluje dvojitá mechanická ucpávka uložená v olejové komoře s mazacím olejem zajišťujícím mazání a chlazení ucpávky. Výtláčné hrdlo je vertikální a má vnitřní závit. Součástí hrdla je hadicový trn. Čerpadlo může být vybaveno plovákovým spínačem. Horní kryt čerpadla je doplněn plastovým madlem.

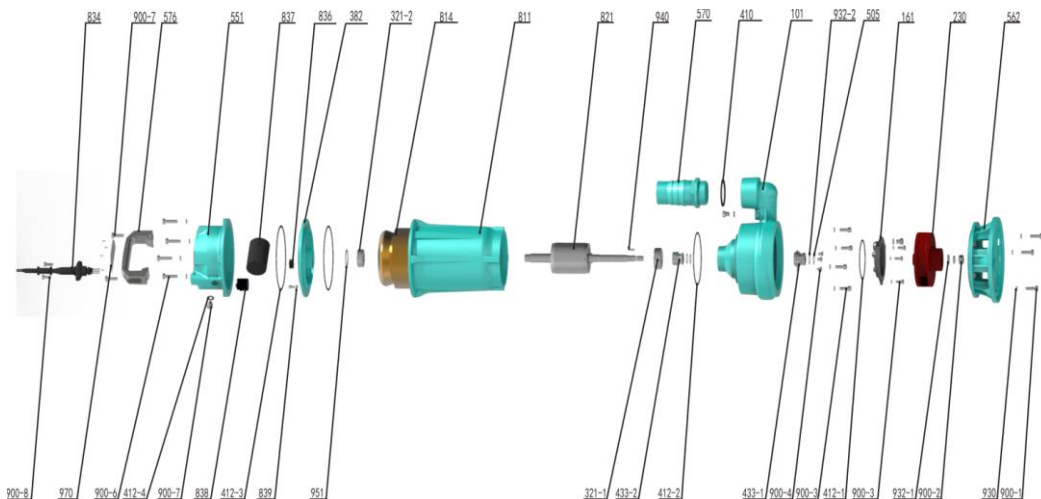

Rozměry

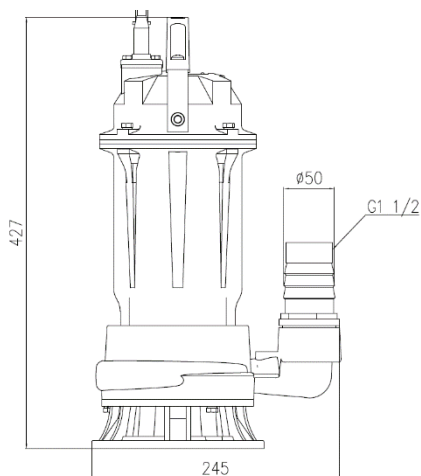

Oběžné kolo

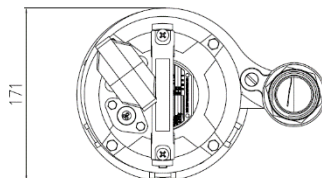



3. BEZPEČNOST

 Děti a osoby, které nejsou seznámeny s návodem k použití, nesmějí čerpadlo používat. Osoby, které mají snížené fyzické a duševní schopnosti nebo zhoršenou schopnost vnímání, a osoby, které nemají dostatečné zkušenosti a znalosti, smí používat čerpadlo pouze pod dohledem nebo když byly instruovány o bezpečném používání čerpadla a pochopily možná nebezpečí v důsledku jeho používání.

 **Nebezpečí úrazu elektrickým proudem!**

Čerpadlo smí být připojeno pouze k uzemněné síti vybavené ochranou proti úrazům elektrickým proudem v souladu s platnými předpisy! Čerpadlo smí být připojeno pouze k zásuvce s ochranným vodičem podle odpovídající normy chráněné před vlhkostí a vodou. Zástrčka musí být zapojena do sítě na suchém místě!

 Před spuštěním čerpadla se přesvědčte o neporušenosti napájecího kabelu, kabelové vývodky a připojovací zástrčky čerpadla. Čerpadlo nikdy nezvedejte, nepřepravujte nebo nezavěšujte za připojovací kabel! Změny čerpadla prováděné svépomocí nebo přestavby jsou zakázány. Svévolné úpravy elektrického kabelu (zkrácení, prodloužení, odstranění originální zástrčky) jsou zakázány. Případnou výměnu elektrického kabelu smí provádět pouze kvalifikovaná osoba.

 Nedotýkejte se čerpadla, je-li v provozu! Nedotýkejte se kabelu a součástí vedoucích napětí! Pokud je připojovací nebo prodlužovací kabel poškozený nebo prodřený, odpojte čerpadlo okamžitě z elektrické sítě!

 **NIKDY NEPOUŽÍVEJTE ČERPADLO, POKUD SE VE ZDROJI VODY NACHÁZEJÍ OSOBY NEBO ZVÍŘATA!**

 Jestliže během provozu zjistíte jakoukoliv nepravidelnost nebo dojde-li k vyřazení čerpadla z provozu, odpojte okamžitě čerpadlo z elektrické sítě. Veškerá údržba, seřízení a opravy čerpadla smí být prováděny pouze po odpojení čerpadla z elektrické sítě.

 Čerpadlo používejte pouze v technicky bezvadném stavu. Čerpadlo smí být používáno výhradně k určenému účelu! Poškozené čerpadlo nesmí být provozováno! Bezpečnostní a ochranná zařízení nesmějí být odpojována!

 Čerpadlo se během provozu obvykle zahřeje. Abyste se vyhnuli případným popáleninám, nechte čerpadlo po vypnutí alespoň 20 minut vychladnout.

Elektromotor čerpadla je naplněn zdravotně nezávadným potravinářským strojním olejem, který zajišťuje mazání ložisek. Neotevírejte plnicí otvor olejové komory. Doplňování nebo výměna oleje není nutná. Olej je ekologický a zdravotně nezávadný.

 **Nebezpečí úrazu rotačními částmi čerpadla!**

Nikdy se nedotýkejte čerpadla, je-li v provozu! Nikdy se nedotýkejte čerpadla, je-li čerpadlo připojeno ke zdroji elektrického napětí! Je-li čerpadlo připojeno ke zdroji

elektrického napětí, může při sepnutí plovákového spínače dojít k neočekávanému spuštění čerpadla! Rotační části čerpadla mohou způsobit velmi vážná poranění!

4. INSTALACE ČERPADLA

 Před instalací čerpadla ověřte, zda během přepravy nedošlo k jeho poškození. Zkontrolujte neporušenost elektrického kabelu, kabelové průchodky a síťové zástrčky. V případě jakýchkoliv známek poškození čerpadlo nepoužívejte. Pracujte s čerpadlem opatrně, nedopusťte jeho pád nebo jiné poškození.

 Čerpadlo nikdy **netahajte, nezvedajte ani nezavěšujte za elektrický kabel!** S kabelem vždy pracujte opatrně, aby nedošlo k jeho poškození. Kabel nesmí být namáhán tahem, a to ani vlastní vahou. Kabel spusťte volně a kabelovými svorkami ho upevněte k výtlačnému potrubí.

 Svévolné úpravy elektrického kabelu (zkrácení, prodloužení, odstranění originální zástrčky) jsou zakázány. Kabelová zástrčka musí být zapojena tak, aby byla chráněna proti zaplavení i proti vlhkosti.

 **Uživatel je při instalaci čerpadla povinen zajistit a provést veškerá vhodná opatření, která v případě poruchy čerpadla zabrání následným přímým nebo nepřímým škodám!** Uživatel musí zejména zajistit, aby v případě poruchy čerpadla nedošlo k přeplnění jímky, zaplavení místnosti, nadměrné spotřebě elektřiny apod. Výrobce za žádných okolností nenese odpovědnost za přímé nebo nepřímé škody způsobené použitím čerpadla v rozporu s tímto návodem k použití.

Na výtlačné hrdlo čerpadla připojte hadici o vnitřním průměru 2" (50 mm). Při použití hadice o nižším průměru dojde ke snížení průtoku, zvýšení tlakových ztrát a může docházet k ucpávání čerpadla nebo výtlačné hadice. Výtlačnou hadici instalujte volně, aby nikde nebyl ostrý ohyb a aby nemohlo dojít k jejímu přiškrčení nebo ucpání.

Na výtlačné hrdlo čerpadla nebo do výtlačného potrubí (je-li použito namísto výtlačné hadice) můžete umístit kulový zpětný ventil určený pro kaly a znečištěné kapaliny. Ventil zabrání, aby po vypnutí čerpadla kapalina z vertikální části výtlačného potrubí natekla gravitačně zpět do jímky (snižuje se odčerpaný objem a čerpadlo spíná častěji). Použití zpětné klapky má však smysl především u instalací, kde se z výtlačného potrubí může vrátit velký objem kapaliny (např. dlouhé potrubí se sklonem do jímky). Zpětný zvyšuje tlakové ztráty a může snížit skutečnou dopravní výšku čerpadla.

Čerpadlo instalujte na dně jímky na rovné a zpevněné ploše jako volně stojící tak, aby stálo rovně, aby bylo stabilní a aby nemohlo dojít k jeho naklonění nebo pádu. Čerpadlo nesmí čerpat v jiné než svislé poloze.

Pokud jsou na dně jímky husté usazeniny (fekálie, bláto aj.), instalujte pod čerpadlo pevný a stabilní podstavec nebo podložku tak, aby sání čerpadla bylo nad úrovní

usazenin. Jinak může dojít k ucpání nebo „zahrabání“ čerpadla a čerpadlo nebude správně fungovat. Případné usazeniny je před čerpání vhodné rozpustit.

Čerpadlo nikdy nezavěšujte. Při zavěšení čerpadla může docházet k jeho otáčení nebo otáčivému kývání kolem svislé osy čerpadla a následnému poškození elektrického kabelu nebo čerpadla.

Čerpadlo spouštějte do jímky pomalu. Při ponoření pod hladinu čerpadlo mírně nakloňte, aby z hydraulické části unikl veškerý vzduch a aby se čerpadlo zcela zavodnilo. Čerpadlo ponořte tak, aby bylo celé ponořené pod hladinou. Ujistěte se, že plovákový spínač má kolem sebe dostatek prostoru a v pohybu mu nebrání žádné překážky.

i **Maximální ponorná hloubka čerpadla je 5 metrů!**

Čerpadlo nesmí být instalováno více jak 5 metrů pod hladinu vody.

i **Čerpadlo může být provozováno pouze ve svislé poloze!**

Čerpadlo ve zdroji nenaklánějte ani nepokládejte.

i **Čerpadlo nesmí běžet na sucho!**

Chod na sucho může čerpadlo velmi rychle poškodit nebo zničit. Neodpojujte plovákový spínač ani ho nefixujte v zapínací poloze.

i **Čerpadlo nesmí čerpat do uzavřeného výtlačku!**

Čerpadlo nesmí být zapnuté, pokud je výtlačné potrubí uzavřené, jinak hrozí jeho poškození. Před spuštěním čerpadla vždy otevřete uzávěr na výtlačném potrubí.

i **Instalujte doplňkovou proudovou ochranu!**

Připojte čerpadlo na vhodnou proudovou ochranu (např. motorový spouštěč) a nastavte ji na hodnotu jmenovitého proudu čerpadla uvedenou na typovém štítku. Zabráníte tím poškození motoru v případě zablokování čerpadla.

i **Chraňte čerpadlo proti mrazu!**

Kapalina v čerpadle ani v potrubí nesmí zamrznout. Instalujte čerpadlo tak, aby nemohlo dojít k zamrznutí vody v čerpadle. Pokud hrozí zamrznutí, čerpadlo demontujte, vypusťte z něj veškerou kapalinu a důkladně ho vysušte.

i **Nezavěšujte čerpadlo!**

Čerpadlo vždy instalujte jako volně stojící na dně jímky nebo na podstavci. Při zavěšení čerpadla může docházet k jeho otáčení nebo otáčivému kývání kolem svislé osy čerpadla a následnému poškození elektrického kabelu nebo čerpadla.

5. UVEDENÍ DO PROVOZU

- (1) Čerpadlo pomalu ponořte do čerpané kapaliny tak, aby bylo zcela ponořeno. Respektujte při tom výše uvedené pokyny k instalaci čerpadla. Při ponoření čerpadlo odvzdušněte – čerpadlo mírně nakloňte, aby se hydraulická část plně zavodnila a unikl z ní případný vzduch.
- (2) Zkontrolujte, zda je čerpadlo ve svislé poloze, zda je stabilní a zda není ponořeno v hustých sedimentech, které by ho mohly ucpat.
- (3) Zkontrolujte, zda se plovákový spínač může volně pohybovat a v pohybu mu nebrání žádné překážky.
- (4) Otevřete případný uzávěr ve výtlačném potrubí. Nasměrujte výtlačnou hadici do požadovaného směru čerpání a zafixujte ji v požadované poloze.
- (5) Zapojte zástrčku do elektrické sítě.

Je-li plovákový spínač v poloze „zapnuto“, čerpadlo se spustí a začne čerpat. Je-li plovákový spínač v poloze „vypnuto“, čerpadlo neběží a spustí se až při zvýšení hladiny na zapínací úroveň plovákového spínače.

- (6) Chcete-li čerpadlo zastavit, odpojte zástrčku z elektrické sítě.



Chraňte čerpadlo proti přehřátí!

Čerpadlo je vybaveno **tepelnou ochranou**, která vypne motor v případě přehřátí. Po aktivaci tepelné ochrany čerpadla je nutné vyčkat, než dojde k dostatečnému ochlazení motoru a poté se čerpadlo opět automaticky spustí. K přehřátí čerpadla může dojít z důvodu přetížení, provozu mimo povolený rozsah, zablokování hydrauliky, zvýšení teploty čerpané kapaliny, vymoření čerpadla z čerpané kapaliny, překročení povoleného počtu startů čerpadla aj. Předcházejte přehřátí čerpadla a aktivaci tepelné ochrany! Tepelná ochrana má pouze omezenou životnost a počet cyklů sepnutí/vypnutí. Tepelná ochrana nenahrazuje ochranu čerpadla proti chodu na sucho! V případě chodu na sucho dojde k poškození hydraulické části čerpadla dříve, než dojde k přehřátí motoru a aktivaci tepelné ochrany.

6. ÚDRŽBA, SKLADOVÁNÍ A TRANSPORT

 **Před prováděním veškeré údržby čerpadlo vždy odpojte od elektrické sítě!**

Čerpadla řady Werter DUTY jsou ve svých podstatných částech bezúdržbová. Při dodržení pokynů k instalaci a používání se vyznačují dlouhou životností a bezporuchovým provozem.

Pokud není čerpadlo v jímce instalováno trvale, po každém použití ho důkladně propláchněte čistou vodou a očistěte. Pokud je čerpadlo v jímce instalováno trvale, doporučujeme alespoň jednou za půl roku čerpadlo demontovat, důkladně propláchnout čistou vodou, očistit a zkontrolovat (neporušenost kabelu a plováku, stav kabelových průchodek, stav oběžného kola, stav pláště a spirální skříně).

V pravidelných intervalech kontrolujte průtok čerpadla a spotřebu proudu. Pokud čerpadlo není používáno nebo je instalováno v místě, kde nemůže být prováděn trvalý dohled, odpojte čerpadlo z elektrické sítě.

Čerpadlo skladujte a transportujte v originálním obalu, vždy řádně vysušené a vyčištěné. Před delším odstavením (např. zazimování) čerpadlo důkladně propláchněte čistou vodou, úplně vyprázdněte, vysušte a uložte na suchém a větraném místě. Před opětovným spuštěním čerpadlo i elektrický kabel přezkontrolujte.

7. LIKVIDACE



Čerpadlo a jeho součásti nelikvidujte s domovním odpadem!

Čerpadlo, které je vyřazeno z provozu a je určeno k likvidaci, je elektroodpadem. Neodkládejte ho mezi komunální odpad. Za účelem správné likvidace ho odevzdejte na určených sběrných místech, kde bude zdarma přijato. Výrobce tohoto výrobku byl uhrazen recyklační příspěvek na zpětný odběr, zpracování, využití a odstranění odpadního elektrozařízení. Správnou likvidací tohoto výrobku pomůžete zachovat cenné přírodní zdroje a napomáháte prevenci potenciálních negativních dopadů na životní prostředí a lidské zdraví, což by mohly být důsledky nesprávné likvidace.



Obalové materiály zlikvidujte v kontejnerech na tříděný odpad!

Obalové materiály od čerpadla zlikvidujte v příslušných kontejnerech na tříděný odpad. Za obaly od tohoto výrobku byl výrobcem uhrazen poplatek za zajištění zpětného odběru a využití obalového odpadu. Obaly jsou vyrobeny z recyklovatelných materiálů a likvidují se odpovídajícím způsobem.

8. PORUCHY

 **Před odstraňováním poruch čerpadlo vždy odpojte od elektrické sítě!**

 **Neodborným odstraňováním poruch, zasahováním do čerpadla nebo svévolnými pokusy o opravu zaniká záruka výrobce.**

 **Nikdy se nedotýkejte čerpadla, je-li v provozu! Nikdy se nedotýkejte čerpadla, je-li čerpadlo připojeno k elektrické síti!**

Porucha	Možná příčina	Odstranění
Motor čerpadla neběží	Není k dispozici síťové napětí	Zkontrolujte pojistky, zkontrolujte síťový kabel, nechte zkontrolovat napájení odborným elektrikářem.
	Plovákový spínač není v poloze „zapnuto“	Zkontrolujte polohu plovákového spínače. Zajistěte dostatečný prostor pro pohyb plovákového spínače. Odstraňte případné překážky omezující pohyb spínače.
	Tepelná ochrana vypnula čerpadlo	Vyčkejte, dokud tepelný spínač čerpadlo opět nesepe. Zkontrolujte teplotu čerpané kapaliny. Vyhledejte odborný servis.
	Je zablokované oběžné kolo čerpadla	Odstraňte nečistoty v sací části čerpadla. Propláchněte čerpadlo.
	Vadný plovákový spínač	Vyhledejte odborný servis.
	Vadný motor / čerpadlo	Vyhledejte odborný servis.
Motor běží, ale čerpadlo nečerpá	Hladina čerpané kapaliny je příliš nízká	Ověřte, zda je sací část čerpadla plně ponořena v čerpané kapalině.
	Ucpaný sací otvor, ucpaná sací komora, zablokované oběžné kolo	Odstraňte nečistoty v hydraulické části čerpadla. Odblokujte oběžné kolo. Čerpadlo důkladně vypláchněte.
	Uzavřené výtlačné potrubí	Otevřete tlakové vedení.
	Výtlačná hadice je zlomená	Výtlačnou hadici narovnejte, případně vyměňte.
	Překročení maximální výtlačné výšky čerpadla	Snižte výtlačnou výšku.
	Zablokovaný zpětný ventil	Zkontrolujte zpětný ventil a odstraňte znečištění, případně vyměňte zpětný ventil.
Čerpané množství je příliš nízké	Výtlačná výška je příliš vysoká	Respektujte maximální výtlačnou výšku čerpadla. Snižte výtlačnou výšku.
	Průměr výtlačné hadice je příliš malý	Připojte hadici s větším průměrem.
	Výtlačná hadice je zlomená	Výtlačnou hadici narovnejte, případně vyměňte.
	Ucpaný sací otvor, ucpaná sací komora	Odstraňte nečistoty v hydraulické části čerpadla. Čerpadlo důkladně vypláchněte.

Není-li možné poruchu odstranit, obraťte se prosím na autorizovaný servis. Seznam autorizovaných servisních středisek je k dispozici na stránkách www.werter.cz.

9. ZÁRUKA

Výrobce poskytuje záruku za jakost zařízení. Případné vady materiálu nebo vady výrobní povahy budou odstraněny během zákonné záruční doby pro uplatnění nároku na odstranění vady. Vady mohou být odstraněny opravou nebo výměnou zařízení.

1) Záruka výrobce za jakost platí pouze v případě:

- a) respektování tohoto návodu k použití,
- b) odborného a opatrného zacházení se zařízením,
- c) používání originálních náhradních dílů.

2) Záruka výrobce za jakost zaniká při:

- a) svévolných pokusech o opravu zařízení,
- b) svévolně provedených technických změnách zařízení,
- c) svévolně provedených úpravách elektrického kabelu (zkrácení, prodloužení, odstranění originální elektrické zástrčky); případné úpravy elektrického kabelu smí provádět pouze osoba kvalifikovaná dle příslušného předpisu,
- d) použití zařízení k jinému než určenému účelu,
- e) nedodržení montážních a provozních zásad uvedených v tomto návodu k použití,
- f) uběhnutí záruční lhůty.

3) Ze záruky výrobce za jakost jsou vyloučeny:

- a) díly podléhající běžnému opotřebením zejména mechanická ucpávka a hydraulické části, rozběhový kondenzátor, tepelná ochrana motoru,
- b) vady způsobené značným opotřebením čerpadla jako důsledku čerpání kapalin obsahujících písek nebo jiné abrazivní látky, vody obsahující vysoký podíl minerálních látek, železité vody, vody o vysoké viskozitě nebo jiných kapalin v rozporu s určeným účelem použití čerpadla,
- c) vady způsobené čerpáním dlouhých vláknitých nečistot,
- d) vady způsobené absencí nebo nesprávným nastavením proudové ochrany,
- e) vady způsobené provozováním čerpadla mimo povolený provozní rozsah,
- f) poškození pláště čerpadla, která jsou způsobena běžným používáním, opotřebením nebo postupnou degradací materiálu,
- g) vady způsobené použitím nepřiměřené síly,
- h) vady způsobené mrazem nebo jinými nepříznivými klimatickými podmínkami,
- i) vady způsobené nesprávným připojením do elektrické sítě,
- j) vady způsobené provozováním čerpadla v rozporu s tímto návodem k použití.

Výrobce za žádných okolností nenese odpovědnost za přímé nebo nepřímé škody způsobené použitím tohoto zařízení, za škody způsobené nesprávným použitím tohoto zařízení ani za škody způsobené použitím tohoto zařízení v rozporu s tímto návodem k použití. Uživatel je při instalaci zařízení povinen zajistit a provést veškerá vhodná opatření, která v případě poruchy zařízení zabrání následným přímým nebo nepřímým škodám! Uživatel musí zejména zajistit, aby v případě poruchy čerpadla nedošlo k zaplavení místnosti, vyčerpání zdroje vody, nadměrné spotřebě elektřiny apod.

ES PROHLÁŠENÍ O SHODĚ

Tímto prohlašujeme, že výrobek, který byl námi uveden do oběhu, odpovídá provedení podle požadavků harmonizovaných směrnic EU, bezpečnostních norem EU a produktových standardů.

Výrobek	Ponorné kalové odstředivé čerpadlo
Typ	DUTY 750
Výrobce/dovozce	Aquafam, a.s., Kolbenova 985/11a, 190 00 Praha 9, www.aquafam.cz

Směrnice EU

- 2006/42/ES (Strojní zařízení)
- 2014/35/EU (Elektrická zařízení)
- 2014/30/EU (Elektromagnetická kompatibilita)

Harmonizované normy

- EN ISO 12100:2010
- EN 809:1998 + A1:2009 + AC:2010
- EN 60204-1:2018
- EN 61000-3-3:2013 + A1:2019 + A2:2021
- EN 60335-1:2012 + A11:2014 + A13:2017 + A1:2019 + A14:2019 + A2:2019 + A15:2021
- EN 62233:2008 + AC:2008
- EN 60034-1:2010 + AC:2010
- EN IEC 60335-2-41:2021 + A11:2021
- EN IEC 55014-1:2021
- EN IEC 55014-2:2021
- EN IEC 61000-3-2:2019 + A1:2021

Posouzení shody za stanovených podmínek (výrobce nebo dovozce) bylo provedeno oprávněnou osobou, společností CGS TEST HİZMETLERİ TEKNİK KONTROL VE BELGELENDİRME ANONİM ŞİRKETİ, Turecko, číslo certifikátu CE-532-19-080323, datum vydání 8.3.2023, platnost do 8.3.2028.

Odpovědný zástupce výrobce/dovozce

Aquafam a.s.
Ing. Jaroslav Pahorecký
člen představenstva

**AQUAFAM**

AQUAFAM a.s. ①
Kolbenova 985/11a, 190 00 Praha 9
IČ 03168204 • DIČ CZ03168204

Praha, 27. 3. 2023